

Philips LED Daytime Lights

DRL STRIP WLED 12V Click1

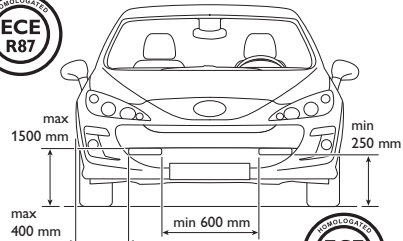

Philips LED Daytime Lights



EN Garage certificate
DE Werkstättzertifikat
FR Certificat du garage
NL Garagecertificaat
ES Certificado de garaje
IT Certificato officina
PT Certificado da garagem
RU Гаражное свидетельство
PL Certyfikat warsztatu
SV Verkstadscertifikat
NO Verksted sertifikat
DA Værkstedscertifikat
SU Autokorjaamosertifiikaatti



Road-legal



©2009 Koninklijke Philips Electronics N.V.
All rights reserved.

www.philips.com/automotive

created by hss france - 11.2009 - printed in France

www.philips.com/support

- EN Daytime Running Lights
- DE Tagfahrlicht-Set
- FR Feux dédiés diurnes
- NL MotorVoertuigverlichting Overdag
- ES Faros especiales de conducción diurna
- IT Fanali di marcia diurna dedicati
- PT Luzes dedicadas diurnas
- RU Фары дневного света
- PL Specjalne dzienne światła pozycyjne
- SV Varselljus
- NO Lysmoduler for kjørellys
- DA Specielt kørellys til dagtimerne
- SU Päiväajovalot

PHILIPS

1 EN Important

Thank you for buying the Philips LED Daytime lights.

Take time to read the LED Daytime lights installation guide before you install the LED Daytime lights on your car.

The Philips guarantee applies provided the product is handled properly for its intended use, in accordance with its operating instructions and upon presentation of the original invoice, indicating the date of purchase, dealer's name and model and production number of the product.

For your reference, we recommend that the Philips LED Daytime lights installation guide is carried with your vehicle documentation at all times.

The Philips LED Daytime lights are tested and approved according to the daytime running lights regulation ECE R87.

E4 00013 by KEMA BV Netherlands

⚠ The Philips LED Daytime lights switch on and off automatically.

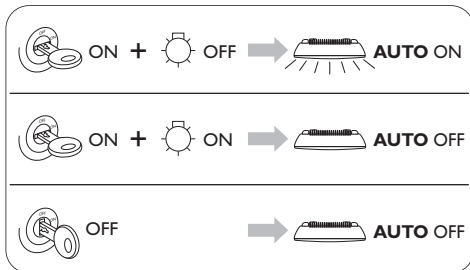

⚠ EN Read important information on page 30-31 concerning electrical connection in Sweden, Norway, and Finland.

1 DE Wichtig

Wir beglückwünschen Sie zum Kauf der Philips LED Daytime Lampen.

Lesen Sie sich erst die Montageanleitung durch, bevor Sie die LED Daytime Lampen in Ihr Auto einbauen.

Die Philips Garantie gilt gegen Vorlage des Originalkaufbelegs versehen mit dem Anschaffungsdatum, Händlernamen, Modell und der Herstellnummer des Produkts, vorausgesetzt, das Produkt wird für die vorgesehene Verwendung gemäß der Betriebsanleitung richtig benutzt.

Wir empfehlen Ihnen, stets die Montageanleitung für die Philips LED Daytime Lampen in Ihren Fahrzeugunterlagen mit sich zu führen.

Die Philips LED Daytime Lampen wurden gemäß der ECE-Regelung R87 über spezielle Tagfahrlichter getestet und zugelassen.

E4 00013 von KEMA BV Netherlands

⚠ Die Philips LED Daytime Lampen schalten sich automatisch ein und aus.

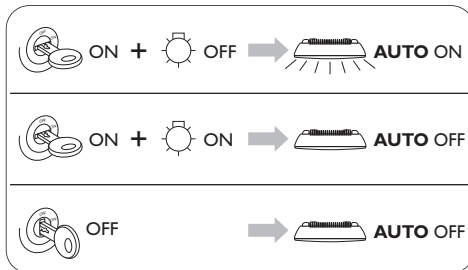

⚠ DE Bitte lesen Sie die wichtigen Informationen auf Seite 30-31 über den elektrischen Anschluss in Schweden, Norwegen und Finnland durch.

1 FR Important

Merci d'avoir choisi les lampes Philips LED Daytime.

Prenez le temps de lire ce guide avant d'installer ces lampes sur votre voiture.

La garantie Philips est applicable si le produit est utilisé selon les instructions et aux fins indiquées. Les demandes de garantie sont uniquement acceptées sur présentation du titre d'achat d'origine portant mention de la date d'acquisition, du nom du vendeur, du modèle et de la référence du produit.

Nous vous recommandons de garder en permanence ce guide d'installation dans votre véhicule afin de pouvoir vous y reporter facilement en cas de besoin.

Les lampes Philips LED Daytime sont testées et homologuées selon la réglementation ECE R87 sur les feux diurnes.

E4 00013 par KEMA BV Netherlands

⚠ Les lampes Philips LED Daytime s'allument et s'éteignent automatiquement.

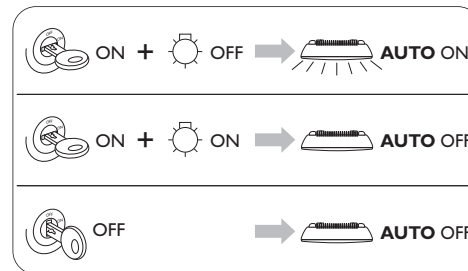

⚠ FR Veuillez vous reporter aux informations importantes sur les branchements électriques en Suède, Norvège et Finlande, en page 30-31.

⚠ EN **Important usage precautions**
DE **Wichtige Bedienungshinweise**
FR **Précautions d'usage importantes**

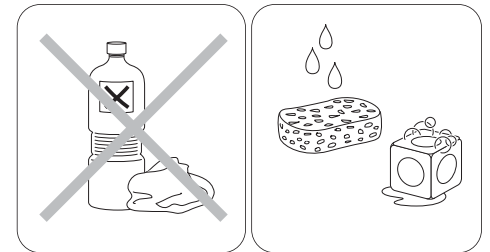
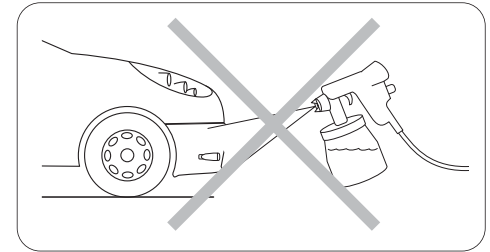

EN • Refer also to the **cautions** in the text.

- Take the packaging to your local recycling center.

DE • Bitte beachten Sie die u.g. **Warnhinweise**.

- Bitte entsorgen Sie die Verpackung fachgerecht.

FR • Reportez-vous également aux notes **Attention** dans le texte.

- Jetez l'emballage dans un conteneur de recyclage.

- 2 EN Content of the kit
 DE Set-Inhalt
 FR Contenu du kit

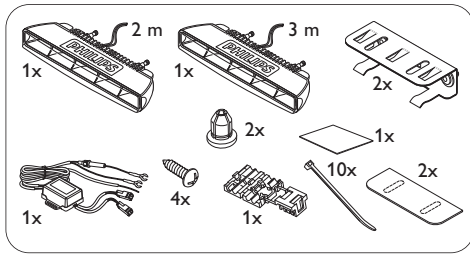

- 3 EN Philips LED Daytime lights dimensions
 DE Philips LED Daytime Lampen Abmessungen
 FR Dimensions des lampes Philips LED Daytime

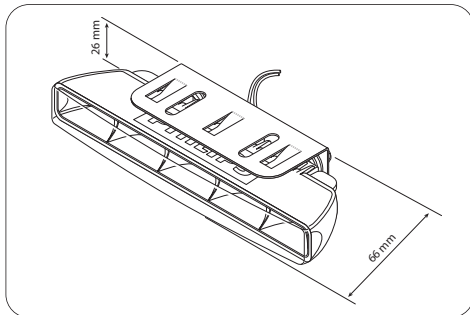
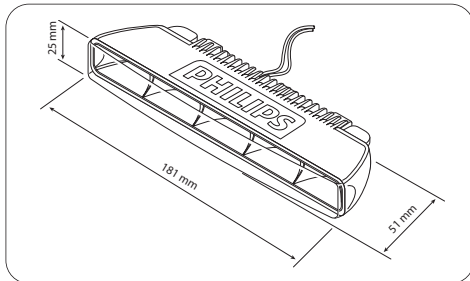

- 4 EN Where to install Philips LED Daytime lights
 DE Einbauort der Philips LED Daytime Lampen
 FR Où installer les lampes Philips LED Daytime

- ⚠ EN **Legal installation position ECE regulation 48**
 ⚠ DE **Zulässige Einbauposition ECE-Regelung 48**
 ⚠ FR **Emplacement conforme à la réglementation ECE 48**

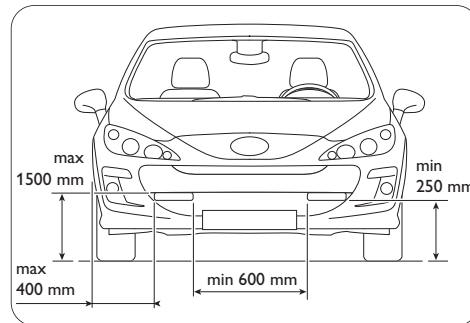

- ⚠ EN Make sure that the position of the Philips LED Daytime lights is conform to the diagram above.
 ⚠ DE Die Philips LED Daytime Lampen müssen wie im Schaubild oben positioniert werden.
 ⚠ FR Veuillez à positionner les lampes Philips LED Daytime conformément au schéma ci-dessus.

- 5 EN How to install Philips LED Daytime lights
 DE Einbauen der Philips LED Daytime Lampen
 FR Comment installer les lampes Philips LED Daytime

- ⚠ EN **Caution**
 DE **Warnhinweis**
 FR **Attention**

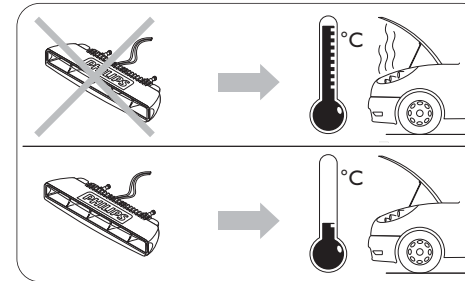

- EN **How to install Philips LED Daytime lights using clip-on brackets**
 DE **Einbauen der Philips LED Daytime Lampen mit Clip-on-Halterung**
 FR **Comment installer les lampes Philips LED Daytime avec les étriers de fixation**

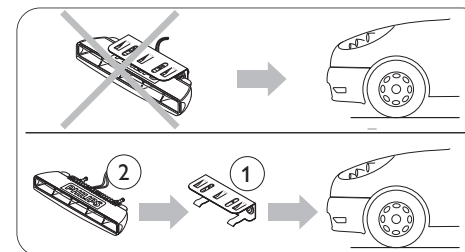

- ⚠ EN Insert LED Daytime light module into the bracket only after it is mounted on the car!
 ⚠ DE Das LED-Tagfahrlichtermodul erst in die Halterung einsetzen, nachdem die Halterung am Auto angebracht wurde!
 ⚠ FR Fixez l'étrier sur le véhicule avant d'insérer le module LED Daytime!

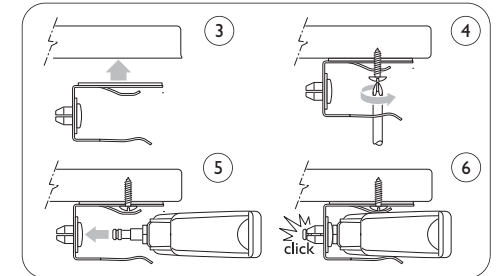
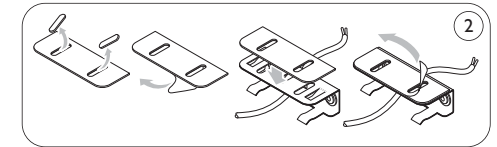
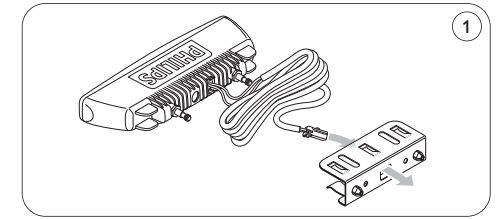

- EN **How to install Philips LED Daytime lights without clip-on brackets**
 DE **Einbauen der Philips LED Daytime Lampen ohne Clip-on-Halterung**
 FR **Comment installer les lampes Philips LED Daytime sans les étriers de fixation**

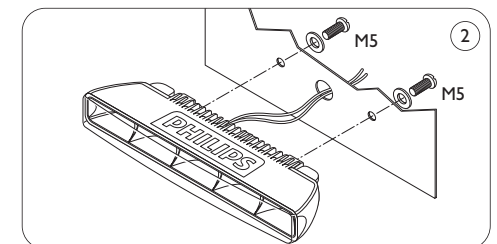
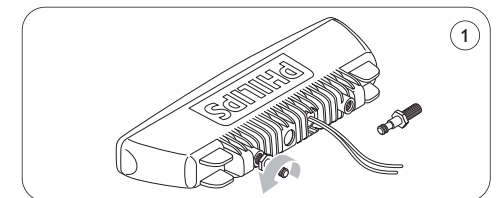

- 6 EN How to connect Philips LED Daytime lights
- DE Anschließen der Philips LED Daytime Lampen
- FR Comment brancher les lampes Philips LED Daytime

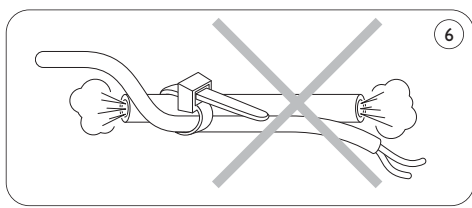
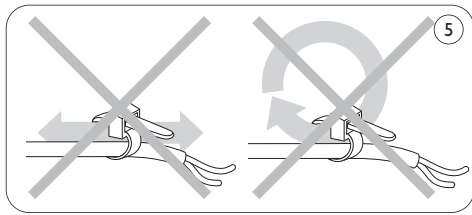
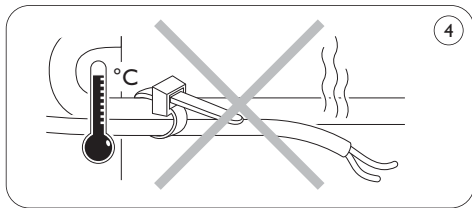

⚠ EN Caution
 Before connecting Philips LED Daytime lights to your car battery, make sure you understand the following important wiring precautions:

⚠ DE Warnhinweis
 Bevor Sie die Philips LED Daytime Lampen an Ihre Batterie anschließen, müssen Sie die folgenden wichtigen Vorsichtsmaßnahmen für das Anschließen beachten:

⚠ FR Attention
 Avant de brancher les lampes Philips LED Daytime sur la batterie de votre voiture, respectez bien les précautions suivantes :

⚠ EN Important
Do not modify the lamp harness.
 This could result in overheating or in a short circuit and cause fire in the vehicle.
Philips assumes no liability for defects resulting from modification of the lamp harness.

⚠ DE Achtung
Ändern Sie den Lichtkabelbaum nicht ab.
 Dies könnte zur Überhitzung oder zu einem Kurzschluss führen und einen Brand im Fahrzeug entfachen.
Philips haftet nicht für Defekte aus geändertem Leuchtenkabelbaum.

⚠ FR Important
Ne modifiez pas le faisceau de la lampe.
 Cela pourrait entraîner une surchauffe ou un court circuit déclenchant un feu dans le véhicule.
Philips décline toute responsabilité en cas de défaut résultant de la modification du faisceau de la lampe.

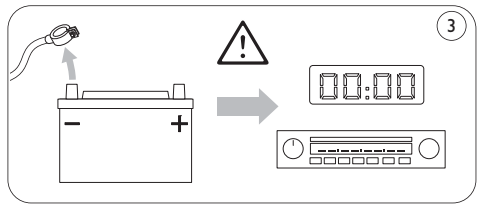
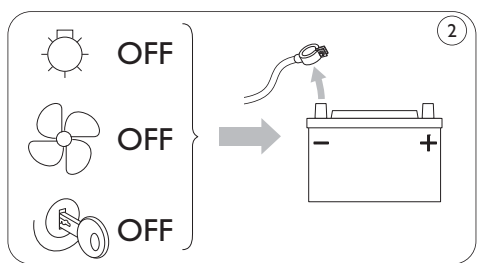
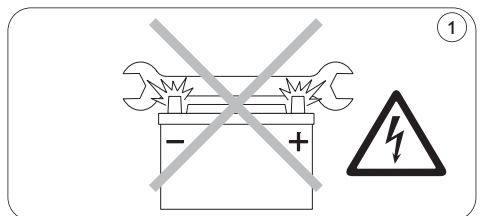

- EN **Wiring instructions**
 Please proceed with the wiring installation of the LED Daytime lights according to the numbered sequence below:
- DE **Verdrahtungsanweisungen**
 Bitte nehmen Sie die Verdrahtung der LED Daytime Lampen vor wie im nummerierten Ablauf unten beschrieben:
- FR **Instructions de câblage**
 Suivez le schéma de câblage ci-dessous en respectant l'ordre indiqué :

<p>⚠ EN Read important information on page 30-31 concerning electrical connection in Sweden, Norway, and Finland.</p>	<p>⚠ DE Bitte lesen Sie die wichtigen Informationen auf Seite 30-31 über den elektrischen Anschluss in Schweden, Norwegen und Finnland durch.</p>	<p>⚠ FR Veillez vous reporter aux informations importantes sur les branchements électriques en Suède, Norvège et Finlande, en page 30-31.</p>
------------------------------------------------------------------------------------------------------------------------------------------	----------------------------------------------------------------------------------------------------------------------------------------------------------------------	------------------------------------------------------------------------------------------------------------------------------------------------------------------

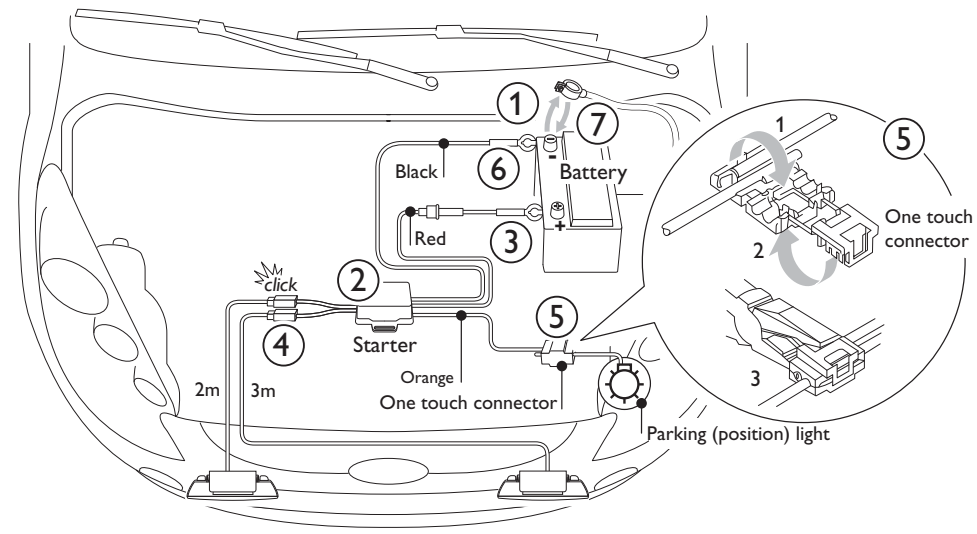

EN	DE	FR
Black	Schwarz	Noir
Red	Rot	Rouge
Orange	Orange	Orange
Battery	Batterie	Batterie
Starter	Starter	Démarrreur
One-touch connector	Steckbarer Anschluss	Connecteur à pression
Parking light	Parkleuchte	Feu de position

1 NL Belangrijk

Bedankt voor uw keuze voor deze Philips LED Daytime lampen.

Neem de tijd om de montagehandleiding te lezen voordat u de LED Daytime lampen in uw auto monteert.

De garantie van Philips geldt alleen als het product goed wordt gehanteerd voor het bestemde gebruik en conform de gebruiksaanwijzing, op vertoon van de originele rekening voorzien van aankoopdatum, winkelnaam en type en productienummer van het product.

Wij raden u aan de handleiding van de Philips LED Daytime lampen permanent te bewaren bij uw autodocumentatie.

De Philips LED Daytime lampen zijn getest en goedgekeurd conform het ECE-reglement 87 inzake motorvoertuigverlichting overdag.

E4 00013 door KEMA BV Nederland

⚠ **De Philips LED Daytime lampen gaan automatisch aan en uit.**

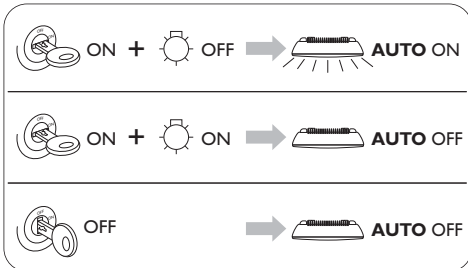

⚠ NL Lees de belangrijke informatie op pagina 30 en 31 betreffende de elektrische aansluiting in Zweden, Noorwegen en Finland.

1 es Importante

Gracias por comprar las lámparas Philips LED Daytime.

No se olvide de leer la guía de instalación de las LED Daytime antes de instalarlas en su vehículo.

La garantía de Philips se aplica si el producto se ha manipulado correctamente y para el uso previsto, según las instrucciones de funcionamiento, y tras presentación de la factura original, indicando fecha de compra, nombre del vendedor, y modelo y número de producción del producto.

Por si necesita consultarla, le recomendamos llevar siempre, junto a la documentación de su vehículo, la guía de instalación de las Philips LED Daytime.

Las Philips LED Daytime se someten a prueba y aprueban conforme a la normativa ECE R87 sobre faros de conducción diurna.

E4 00013 KEMA BV, en los Países Bajos

⚠ **Las Philips LED Daytime se apagan y encienden automáticamente.**

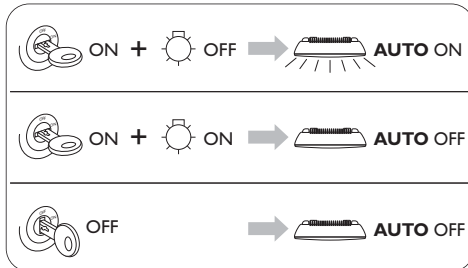

⚠ ES En las páginas 30 y 31 hay información importante sobre la conexión eléctrica en Suecia, Noruega y Finlandia.

1 it Importante

Si ringrazia per l'acquisto delle lampade Philips LED Daytime.

Leggere attentamente la guida prima di procedere all'installazione delle lampade LED Daytime sul veicolo.

La garanzia Philips è valida a condizione che il prodotto venga maneggiato correttamente, secondo l'uso previsto, e su presentazione della fattura originale con data di acquisto, nome del rivenditore e numero del modello e di produzione del prodotto.

Conservare la guida d'installazione delle lampade Philips LED Daytime insieme alla documentazione del veicolo per qualsiasi consultazione.

Le lampade Philips LED Daytime sono testate e approvate secondo la regolamentazione vigente ECE R87.

E4 00013 di KEMA BV Netherlands

⚠ **Le lampade Philips LED Daytime si accendono e spengono automaticamente.**

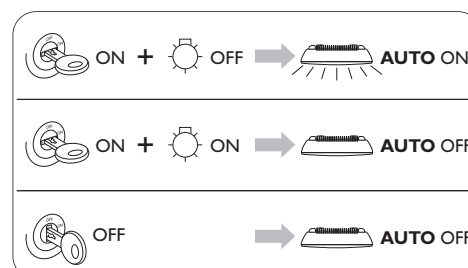

⚠ IT Leggere le informazioni importanti alle pagine 30-31 riguardanti la connessione elettrica in Svezia, Norvegia e Finlandia.

⚠ NL **Belangrijke voorzorgsmaatregelen**
ES **¡Importante! precauciones de uso**
IT **Precauzioni importanti per l'uso**

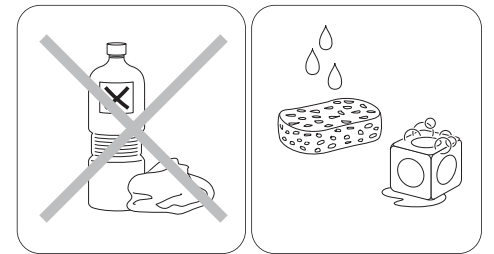
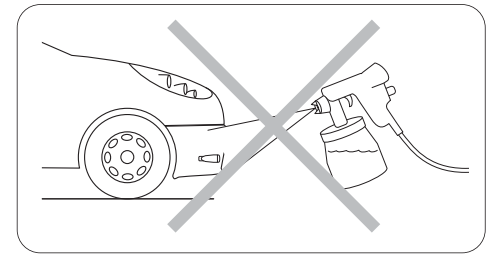

NL • Zie ook de **waarschuwingen** in de tekst.

• Voer de verpakking correct af voor recycling.

ES • Vea también las **precauciones** en el texto.

• Lleve el embalaje al contenedor de reciclado.

IT • Consultare la sezione **Attenzione** nel testo.

• Smaltire il packaging nel centro di riciclaggio locale.

- 2 NL Inhoud van de set
 ES Contenido del kit
 IT Contenuto del kit

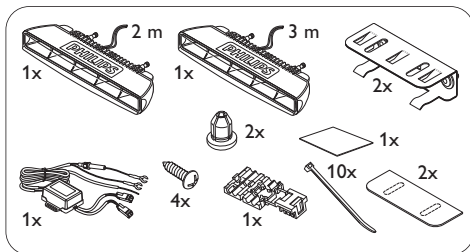

- 3 NL Philips LED Daytime lampen afmetingen
 ES Philips LED Daytime dimensiones
 IT Lampade Philips LED Daytime dimensioni

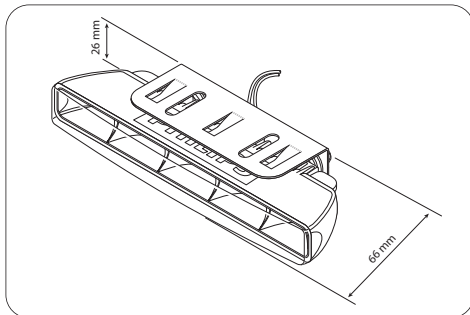
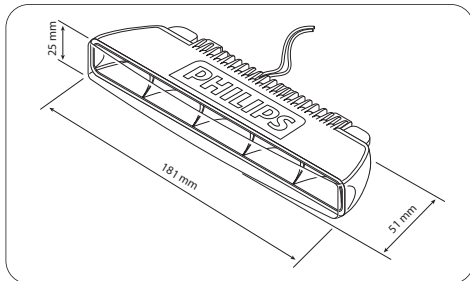

- 4 NL Plaatsing van de Philips LED Daytime lampen
 ES Dónde instalar las Philips LED Daytime
 IT Dove installare le lampade Philips LED Daytime

- ⚠ NL **Toegestane montagepositie ECE-reglement 48**
 ES **Emplazamiento legal de instalación ECE normativa 48**
 IT **Posizione d'installazione legale Regolamento ECE 48**

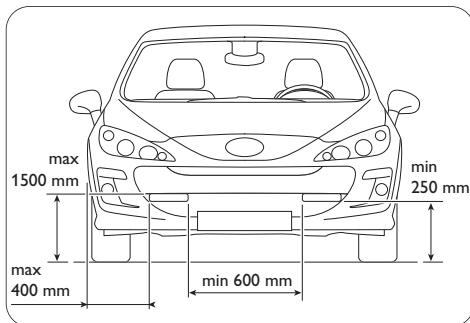

- ⚠ NL De positie van de LED Daytime lampen moet voldoen aan de bovenstaande tekening.
 ⚠ ES Asegúrese de que las LED Daytime se adecúan al diagrama de arriba.
 ⚠ IT Accertarsi che la posizione delle lampade LED Daytime corrisponda alla figura sopra riportata.

- 5 NL Montage van de Philips LED Daytime lampen
 ES Cómo instalar las Philips LED Daytime
 IT Come installare le lampade Philips LED Daytime

- ⚠ NL **Waarschuwing**
 ES **Precaución**
 IT **Attenzione**

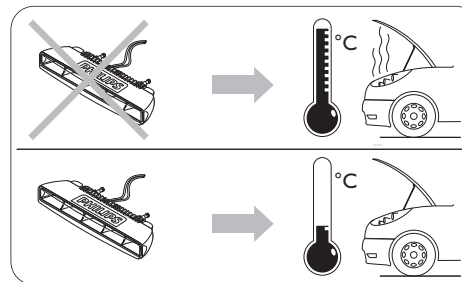

- NL **Montage van de Philips LED Daytime lampen met de bevestigingsclip**
 ES **Cómo instalar las Philips LED Daytime mediante las anillas de sujeción**
 IT **Come installare le lampade Philips LED Daytime usando supporti a clip**

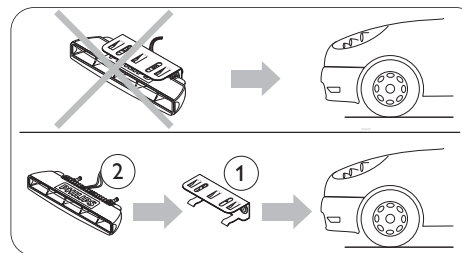

- ⚠ NL Schuif de LED daglichtlampen niet in de clip voordat deze in uw auto is gemonteerd!
 ⚠ ES ¡Insertar el modulo de LED diurno en la anilla solo tras su montaje en el vehículo!
 ⚠ IT Inserire il modulo della lampada LED Daytime nel supporto dopo averlo montato sul veicolo!

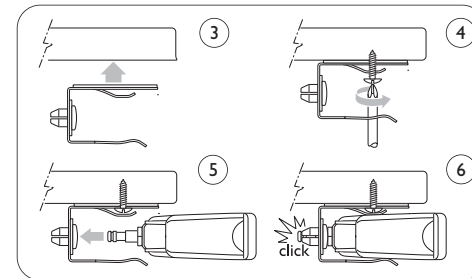
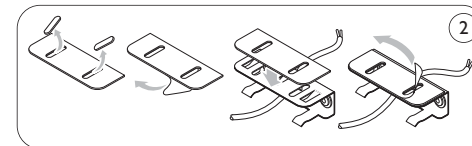
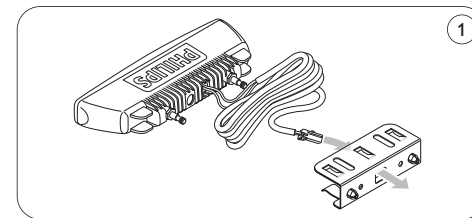

- NL **Montage van de Philips LED Daytime lampen zonder de bevestigingsclip**
 ES **Cómo instalar las Philips LED Daytime sin anillas de sujeción**
 IT **Come installare le lampade Philips LED Daytime senza supporti a clip**

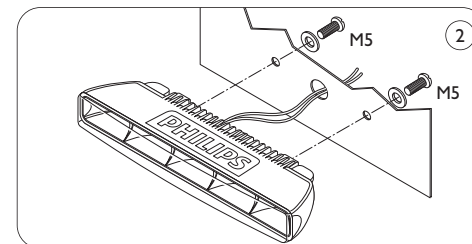
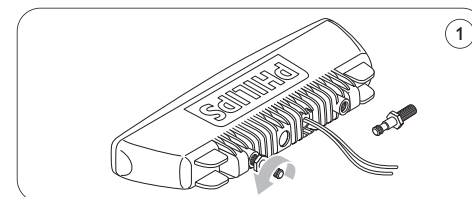

- 5 NL Aansluiting van de Philips LED Daytime lampen
 ES Cómo conectar las Philips LED Daytime
 IT Come collegare le lampade Philips LED Daytime

△ NL Waarschuwing

Voordat u de Philips LED Daytime lampen aansluit op uw autoaccu, moet u de onderstaande waarschuwingen goed hebben begrepen:

△ ES Precaución

Antes de conectar las Philips LED Daytime con la batería de su vehículo, no se olvide de seguir cuidadosamente las siguientes precauciones de cableado:

△ IT Attenzione

Prima di collegare le lampade Philips LED Daytime alla batteria, accertarsi di aver compreso le precauzioni elettriche di seguito:

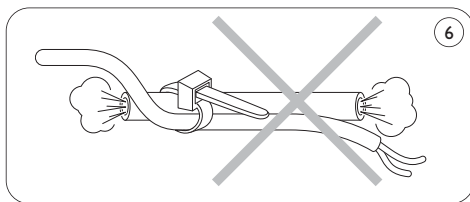
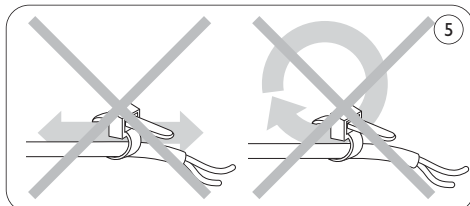
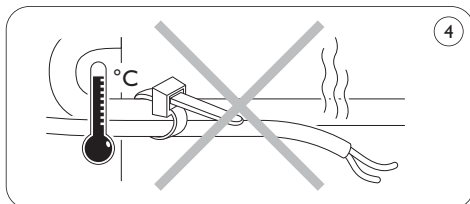

△ NL Belangrijk

Wijzig de lamphouder niet. Dit kan leiden tot oververhitting of kortsluiting en kan brand in de auto veroorzaken.

Philips is niet aansprakelijk voor schade die voortvloeit uit een wijziging van de lamphouder.

△ ES Importante

No modifique el arnés del faro. Podría dar lugar a sobrecalentamiento o cortocircuito y provocar un incendio en el vehículo.

Philips no asume responsabilidad alguna en caso de modificación del arnés de la lámpara.

△ IT Importante

Non modificare i cavi della lampada. Rischio di surriscaldamento o corto circuito con possibile incendio del veicolo.

Philips declina ogni responsabilità per i difetti causati dalla modifica dei cavi della lampada.

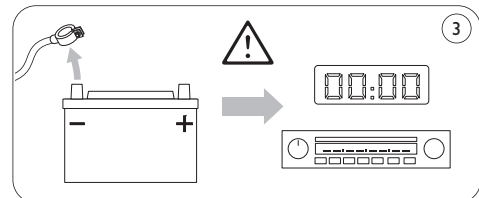
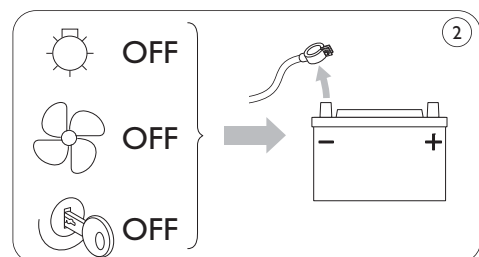
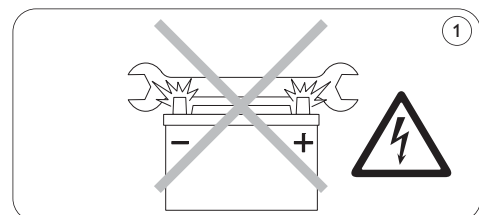

NL Aansluitingen

Sluit de LED Daytime lampen aan zoals hieronder beschreven in de met nummers aangegeven volgorde:

ES Instrucciones de cableado

Proceda con la instalación de cableado de las LED Daytime, según la secuencia numerada de abajo:

IT Istruzioni di cablaggio

Procedere con l'installazione dei cavi delle lampade LED Daytime secondo la sequenza numerata sotto:

△ NL

Lees de belangrijke informatie op pagina 30 en 31 betreffende de elektrische aansluiting in Zweden, Noorwegen en Finland.

△ ES

En las páginas 30 y 31 hay información importante sobre la conexión eléctrica en Suecia, Noruega y Finlandia.

△ IT

Leggere le informazioni importanti alle pagine 30-31 riguardanti la connessione elettrica in Svezia, Norvegia e Finlandia.

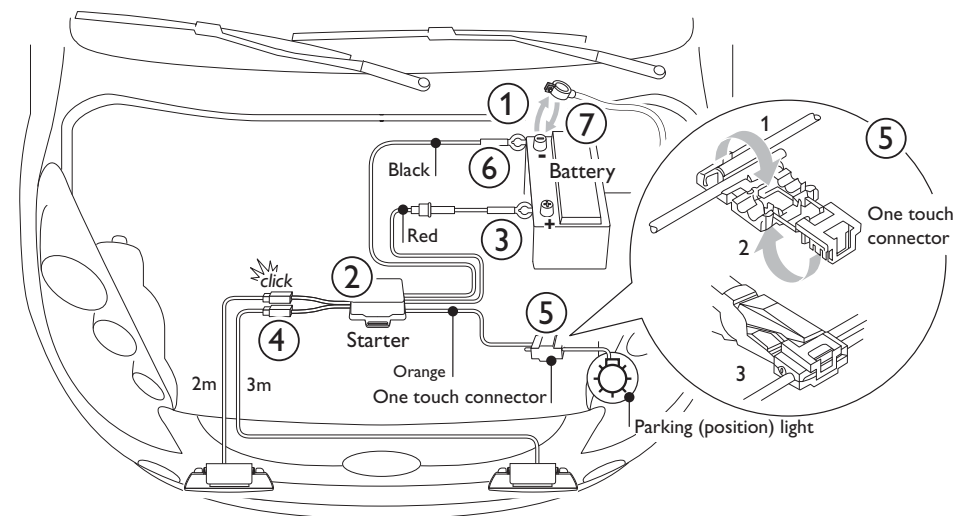

EN

Black
 Red
 Orange
 Battery
 Starter
 One-touch connector
 Parking (position) light

NL

Zwart
 Rood
 Oranje
 Accu
 Starter
 Klem-connector
 Parkeerlicht

ES

Negro
 Rojo
 Naranja
 Batería
 Estárter
 Conector a presión
 Luces de posición

IT

Nero
 Rosso
 Arancione
 Batteria
 Starter
 Connettore a pressione
 Luci di stazionamento

1 PT Importante

Obrigado por escolher lâmpadas Philips LED Daytime.

Reserve um pouco do seu tempo para ler este guia antes de instalar estas lâmpadas no seu veículo.

A garantia Philips é válida se o produto for utilizado de modo adequado e para os fins indicados. Os pedidos de garantia só são aceites mediante apresentação da fatura original indicando a data da compra, o nome do vendedor, o modelo e a referência do produto.

Recomendamos que guarde juntamente com a documentação do seu veículo este guia de instalação Philips LED Daytime para poder consultá-lo em caso de necessidade.

As lâmpadas Philips LED Daytime são testadas e homologadas de acordo com a regulamentação ECE R87 respeitantes às luzes diurnas.

E4 00013 por KEMA BV Países Baixos

⚠ As lâmpadas Philips LED Daytime acendem e apagam automaticamente.

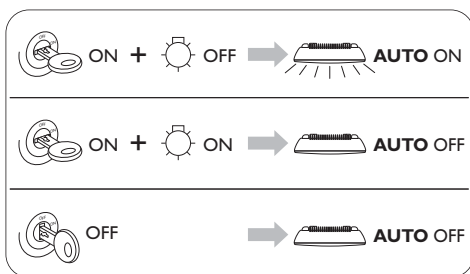

⚠ PT Queira referir-se às informações importantes a respeito das ligações eléctricas na Suécia, na Noruega e na Finlândia, que constam nas páginas 30-31.

1 RU Внимание

Благодарим Вас за покупку светодиодных ламп дневного света Philips LED Daytime.

Прежде чем ставить светодиодные лампы дневного света на свою машину, внимательно прочтите руководство по установке.

Гарантия Philips действительна при условии правильного обращения с изделием, применения его по назначению в соответствии с инструкциями по эксплуатации и предоставления подлинника счета с указанием даты покупки, наименования дилера, модели и заводского номера изделия.

Мы рекомендуем Вам всегда держать руководство по установке светодиодных ламп дневного света Philips LED Daytime вместе с документацией на машину.

Светодиодные лампы дневного света Philips LED Daytime протестированы и разрешены к применению по нормативам ECE R87 для фар дневного света.

E4 00013 выдано KEMA BV Netherlands

⚠ Светодиодные лампы дневного света Philips LED Daytime включают и выключаются автоматически.

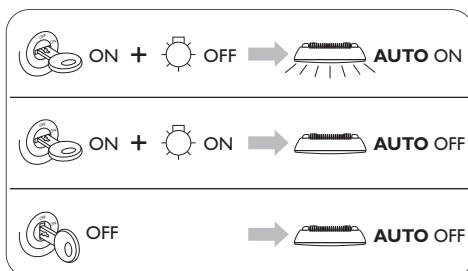

⚠ RU Прочсть на стр. 30-31 важные сведения о подключении электроприборов в Швеции, Норвегии и Финляндии.

1 PL Ważne

Dziękujemy za zakup świateł dziennych Philips LED Daytime.

Przed zamontowaniem w samochodzie świateł dziennych LED Daytime prosimy przeczytać instrukcję instalacji.

Produkt objęty jest gwarancją firmy Philips, pod warunkiem, że jest on wykorzystywany zgodnie z przeznaczeniem i według zaleceń instrukcji obsługi oraz po okazaniu oryginału faktury, na której muszą być podane data zakupu, nazwa dealera i model oraz numer produktu.

Zaleca się, aby instrukcję instalacji świateł dziennych Philips LED Daytime zawsze nosić razem z dokumentami pojazdu.

Światła dzienne Philips LED Daytime zostały przetestowane i zatwierdzone zgodnie z rozporządzeniem ECE R87 w sprawie dziennych świateł pozycyjnych.

E4 00013 firmy KEMA BV, Holandia

⚠ Światła dzienne Philips LED Daytime włączają się i wyłączają automatycznie.

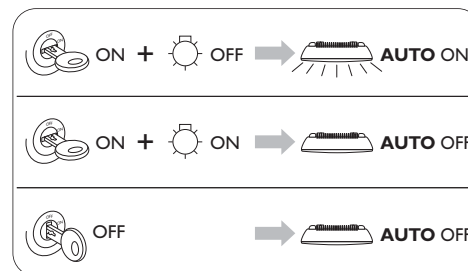

⚠ PL Przeczytaj ważne informacje na str. 30-31 na temat połączeń elektrycznych w Szwecji, Norwegii i Finlandii.

⚠ PT **Acendem e apagam automaticamente**
RU **Важные меры предосторожности при использовании**
PL **Ważne środki ostrożności**

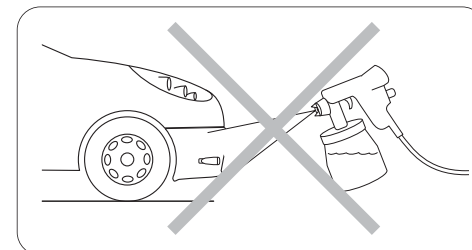

PT • Referir-se também aos parágrafos **Atenção** no texto.

• Depositar a embalagem usada num dos coletores de reciclagem.

RU • См. также **предупреждения** в тексте.
• Отправьте упаковку в местный центр переработки.

PL • Patrz też **ostrzeżenia** w tekście.
• Zanieś opakowanie do miejscowego punktu recyklingu.

- 2 PT Conteúdo do kit
 RU Состав комплекта
 PL Zawartość zestawu

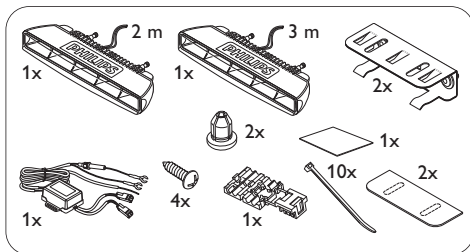

- 3 PT Dimensões lâmpada Philips LED Daytime
 RU Размеры светодиодных ламп дневного света Philips LED Daytime
 PL Wymiary świateł dziennych Philips LED Daytime

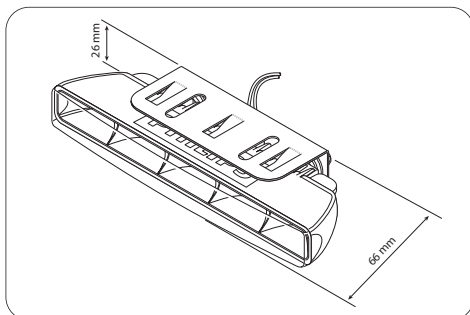
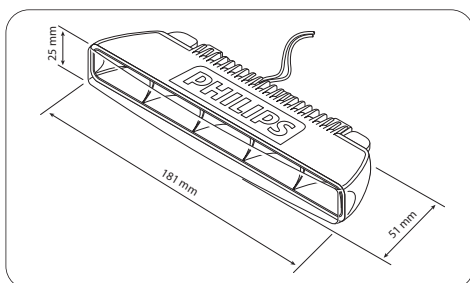

- 4 PT Onde instalar as lâmpadas Philips LED Daytime
 RU Где устанавливаются лампы дневного света Philips LED Daytime
 PL Gdzie zamontować świateła dzienne Philips LED Daytime

- ⚠ PT Posição de instalação em conformidade com a ECE 48
 ⚠ RU Регламентированное место установки по нормативам ECE 48
 ⚠ PL Miejsce montażu zgodne z przepisami rozporządzenia ECE nr 48

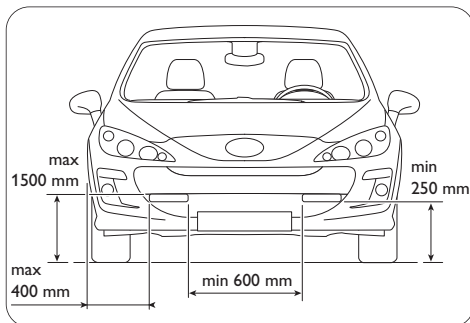

- ⚠ PT Atenção para posicionar as lâmpadas LED Daytime segundo o esquema acima indicado.
 ⚠ RU Убедитесь, что местоположение ламп дневного света LED Daytime соответствует схеме (см. выше).
 ⚠ PL Upewnij się, że położenie świateł dziennych LED Daytime odpowiada powyższemu schematowi.

- 5 PT Como instalar as lâmpadas Philips LED Daytime
 RU Как устанавливаются лампы дневного света Philips
 PL Jak zamontować świateła dzienne Philips LED Daytime

- ⚠ PT **Atenção**
 RU **Меры предосторожности**
 PL **Ostrzeżenie**

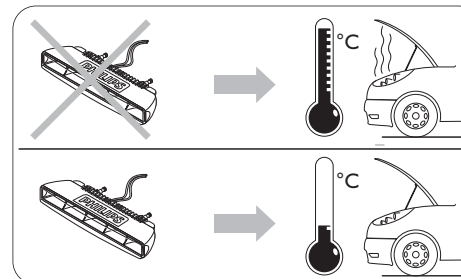

- PT Como instalar as lâmpadas Philips LED Daytime com as placas de encaixe
 RU Как устанавливать лампы дневного света Philips LED Daytime, применяя навесной держатель
 PL Montaż świateł dziennych Philips LED z użyciem wsporników zatrzaskowych

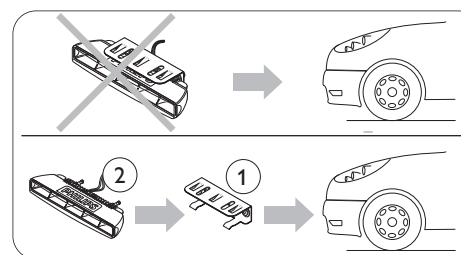

- ⚠ PT Inserir o módulo LED Daytime na placa só depois de tê-la montado no veículo!
 ⚠ RU Вставлять светодиодный модуль лампы только в держатель, уже закрепленный на машине!
 ⚠ PL Moduł świateł dziennych LED Daytime należy włożyć do wspornika dopiero po zamontowaniu wspornika w samochodzie!

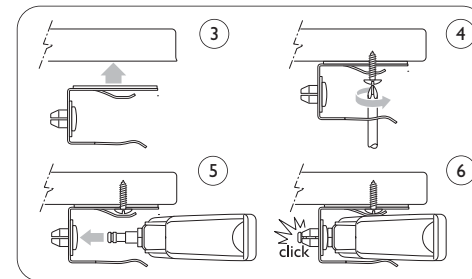
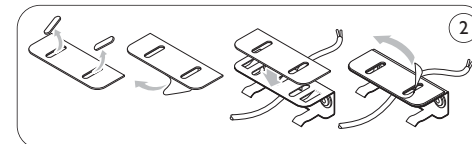
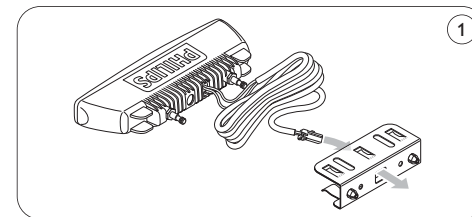

- PT Como instalar as lâmpadas Philips LED Daytime sem as placas de encaixe

- RU Как устанавливать лампы дневного света Philips LED Daytime, не применяя навесного держателя
 PL Montaż świateł dziennych Philips LED Daytime bez wsporników zatrzaskowych

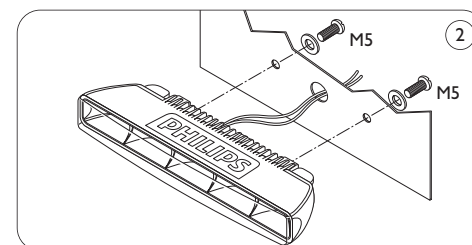
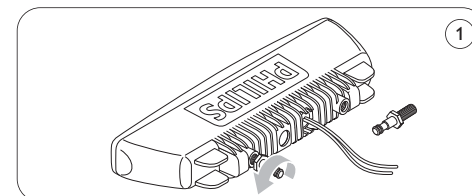

- 5 PT Como conectar as lâmpadas Philips LED Daytime
- RU Как подключать лампы дневного света Philips LED
- PL Jak podłączyć światła dzienne Philips LED Daytime

⚠ PT Atenção

Antes de conectar as lâmpadas Philips LED Daytime na bateria do seu carro, verifique se compreendeu bem as seguintes precauções de cablagem:

⚠ RU Предупреждение

Перед подключением светодиодных ламп дневного света Philips LED Daytime к аккумулятору автомобиля убедитесь, что Вам понятны следующие важные меры предосторожности по части электросхемы:

⚠ PL Ostrzeżenie

Przed podłączeniem do akumulatora światel dziennych Philips LED Daytime, musisz koniecznie zrozumieć następujące zalecenia dotyczące okablowania:

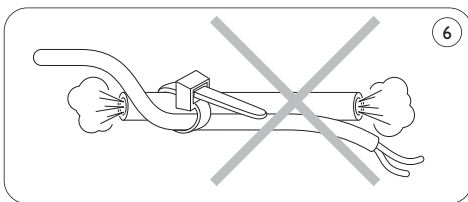
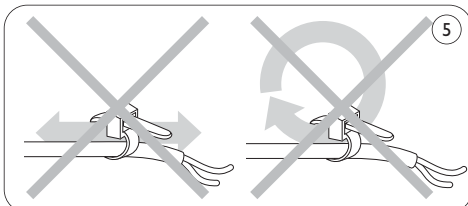
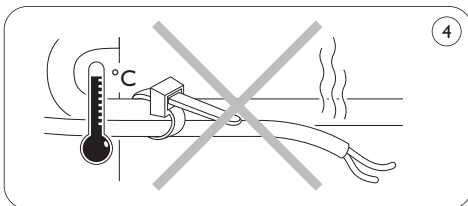

⚠ PT Importante

Não modifique os feixes da lâmpada.

Isto provocaria o sobreaquecimento ou o curto-circuito, causando incêndio.

A Philips não é responsável pela falha causada pela modificação do feixe da lâmpada.

⚠ RU Внимание

Не используйте провода, не входящие в комплект. Это может привести к перегреву или короткому замыканию и вызвать пожар в машине.

Philips не несет ответственности за неисправности, возникшие из-за применения других проводов.

⚠ PL Ważne

Nie przerabiać wiązki lampy.

Może to doprowadzić do przegrzania lub zwarcia i spowodować pożar samochodu.

Firma Philips nie ponosi odpowiedzialności za usterki wynikłe wskutek przeróbki wiązki lampy.

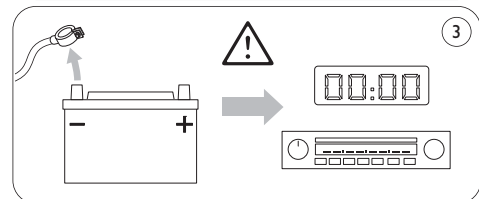
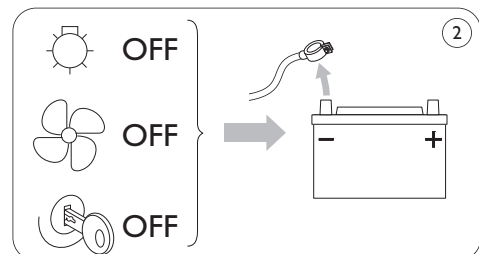
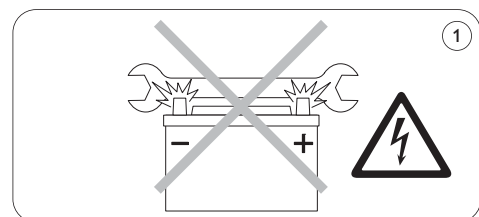

PT Instruções de cablagem

Siga o esquema de cablagem das lâmpadas Philips LED Daytime e respeite a ordem indicada:

RU Инструкции по схеме электропроводки

Монтаж схемы электропроводки светодиодных ламп дневного света Philips LED Daytime выполнять в последовательности, обозначенной цифрами (см. ниже):

PL Instrukcja okablowania

Przewody dziennych światel Philips LED Daytime należy podłączyć w następującej kolejności:

⚠ PT

Queira referir-se às informações importantes a respeito das ligações eléctricas na Suécia, na Noruega e na Finlândia, que constam nas páginas 30-31.

⚠ RU

Прочсть на стр. 30-31 важные сведения о подключении электроприборов в Швеции, Норвегии и Финляндии.

⚠ PL

Przeczytaj ważne informacje na str. 30-31 na temat połączeń elektrycznych w Szwecji, Norwegii i Finlandii.

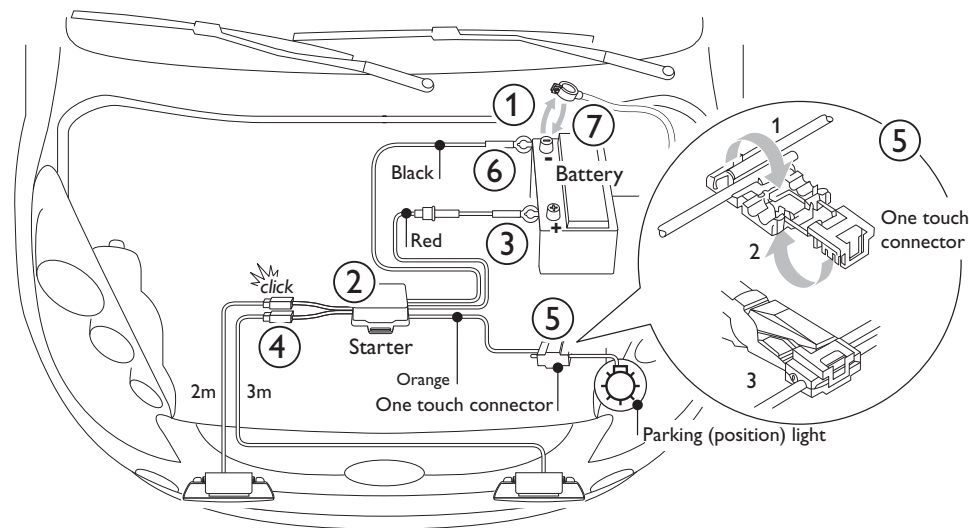

EN

Black
Red
Orange
Battery
Starter
One-touch connector
Parking (position) light

PT

Preto
Vermelho
Laranja
Bateria
Arrancador
Conector de pressão
Luz de presença

RU

Черный
Красный
Оранжевый
аккумулятор
Стартер
Вставной разъем
Стояночный фонарь

PL

Czarny
Czerwony
Pomarańczowy
Akumulator
Starter
Złączka typu one-touch
Światła postojowe

1 sv Viktigt

Tack för ditt köp av Philips LED Daytime-lampor. Tag tid att läsa denna monterings-anvisning för lamporna innan du monterar dem på din bil.

Philips garanti gäller under förutsättning att produkten används enligt anvisningarna och för avsett ändamål. Garantin kan återopas mot uppvisning av originalkvittot, med inköpsdatum, återförsäljarens namn och med produktens modell och tillverkningsnummer.

Vi rekommenderar att du förvarar denna monteringsanvisning i ditt fordon för att alltid ha den till hands vid behov.

Philips LED Daytime-lampor har testats och godkänts enligt bestämmelserna ECE R87 om varselljus.

E4 00013 av KEMA BV Netherlands

⚠ **Philips LED Daytime-lampor tänds och släcks automatiskt.**

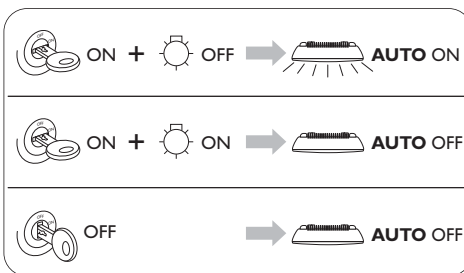

⚠ SV Läs viktig information på sid 30-31 angående elektrisk anslutning i Sverige, Norge och Finland.

1 NO Viktig

Vi takker deg for å ha valgt Philips LED Daytime lysmoduler. Du bør ta deg tid til å lese igjennom installasjonsanvisningen før du monterer lysene på bilen din.

Philips garanti gjelder for dette produktet dersom det brukes i henhold til instruksjonene og for de formål det er beregnet på. Garantisøknader er kun gyldige ved fremlegging av den opprinnelige faktura. Denne fakturaen skal inneholde datoen for kjøp, navnet på salgsstedet og produktets modell og referanse.

Vi anbefaler deg å oppbevare disse installasjon-sanvisningene i bilen til enhver tid.

LED Daytime lysmodulene er testet og godkjent i henhold til ECE R87-regelverket om kjørellys.

E4 00013 av KEMA BV Netherlands

⚠ **Philips LED Daytime lyset tennes og slukkes automatisk.**

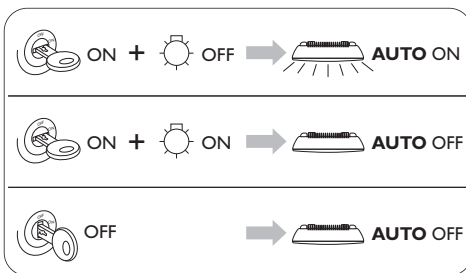

⚠ NO Les viktig informasjon om tilkobling for norske, svenske og finske biler på side 30-31.

1 DA Viktigt

Tillykke med de nye Philips LED Daytime-lygter. Læs denne vejledning, inden lygterne monteres på bilen.

Philips' garanti gælder, hvis produktet behandles og anvendes med omtanke til det tilsigtede formål og efter anvisningerne, mod forevisning af originalfaktura med købsdato, forhandlerens navn samt produktmodel og varenummer.

Det anbefales at opbevare Philips LED Daytime-vejledningen sammen med vognens dokumenter for eventuelle opslag.

Philips LED Daytime-lygterne er testet og godkendt efter ECE-regulativ R87 om anvendelse af kørellys.

E4 00013 af KEMA BV Netherlands

⚠ **Philips LED Daytime-lygterne tænder og slukker automatisk.**

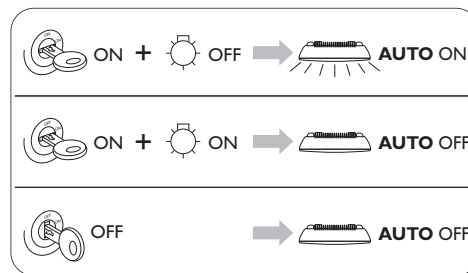

⚠ DA Læs vigtig information på side 30-31 om elektrisk tilslutning for svenske, norske og finske biler.

I Danmark: Hvis bilen er udstyret med kørelysautomatik, der automatisk tænder bilens nærlys, skal Philips LED Daytime lygterne tilsluttes, så de erstatter denne funktion.

⚠ SV **Viktigt att observera**
NO **Viktige forholdsregler for bruk**
DA **Vigtige forsigtighedsregler**

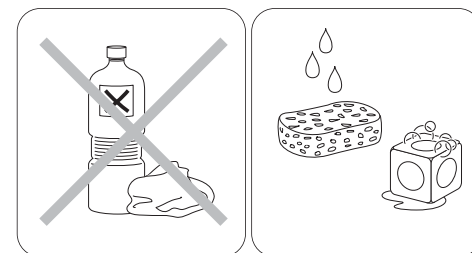
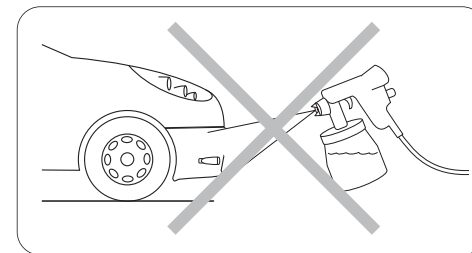

SV • Se även **Obs!**-varningarna i texten.

• Släng förpackningen i avsedd insamlings-container för återvinning

NO • Se også **advarslene** i teksten.

• Emballasjen skal avhendes etter de lokale resirkuleringsprosedyrer

DA • Læs også advarslerne **Forsigtig** i teksten.

• Aflever emballagen på en genbrugsstation.

- 2 sv Förpackningens innehåll
 NO Dette settet inneholder
 DA Lygtesættets indhold

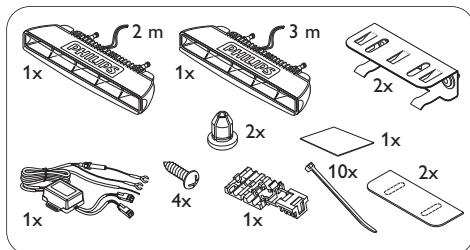

- 3 sv Philips LED Daytime-lampornas storlek
 NO Philips LED Daytime lysmoduler dimensjoner
 DA Philips LED Daytime-lygternes mål

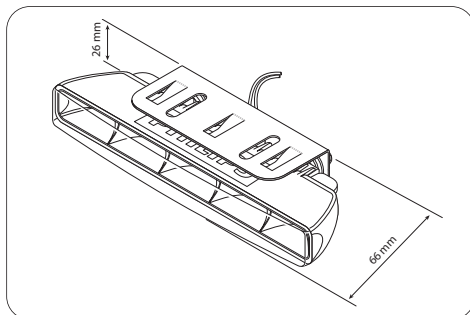
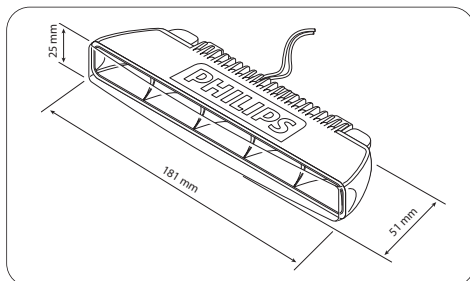

- 4 sv Var skall Philips LED Daytime-lamporna monteras

NO Hvor skal Philips LED Daytime lysmodulene installeres

DA Placering af Philips LED Daytime-lygter

⚠ SV **Placering enligt standard ECE 48**

⚠ NO **Montering i henhold til ECE 48 regelverket**

⚠ DA **Påbudt placering ifølge ECE-regulativ 48**

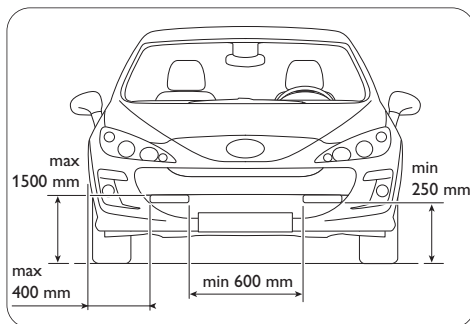

- ⚠ SV Se till att LED Daytime-lamporna placeras enligt bilden ovan.
 ⚠ NO Påse at LED Daytime lysmodulene plasseres som vist på tegningen ovenfor.
 ⚠ DA Philips LED Daytime-lygterne skal placeres som vist på tegningen ovenfor.

- 5 sv Montering av Philips LED Daytime-lampor
 NO Slik installerer du Philips LED Daytime lysmodulene
 DA Montering af Philips LED Daytime-lygter

⚠ SV **Obs!**
 NO **Advarsel**
 DA **Forsigtig**

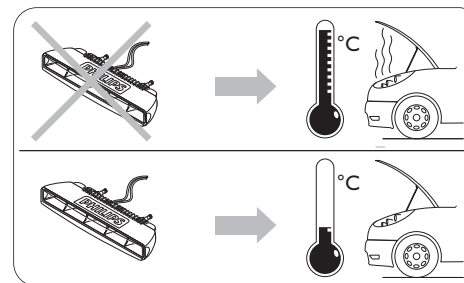

SV **Montering av Philips LED Daytime-lampor med användning av clipfästen**

NO Slik monterer du Philips LED Daytime lysmodulene ved hjelp av festeklips

DA **Montering af Philips LED Daytime-lygter ved hjælp af clipsebeslag**

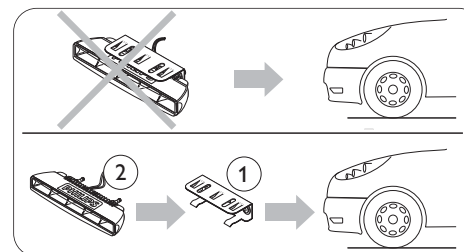

- ⚠ SV Skjut in LED Daytime-lampan i fästet först efter att detta monterats på bilen!
 ⚠ NO LED Daytime lysmodulen skal festes til klipset først etter at dette er montert på bilen!
 ⚠ DA Monter beslaget på bilen først, inden LED Daytime-modulet sættes fast i beslaget!

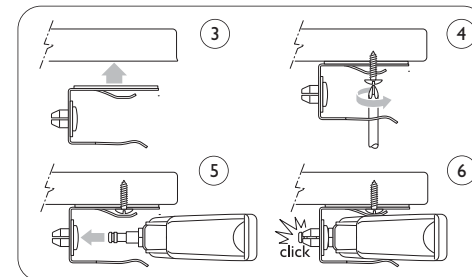
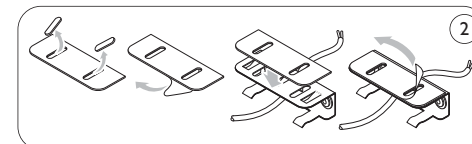
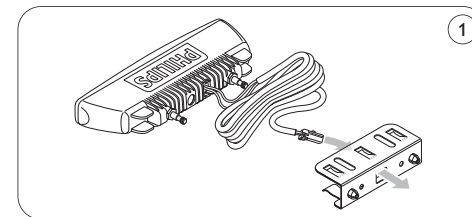

SV **Montering av Philips LED Daytime-lampor utan användning av clipfästen**

NO Slik monterer du Philips LED Daytime lysmodulene uten festeklips

DA **Montering af Philips LED Daytime-lygter uden clipsebeslag**

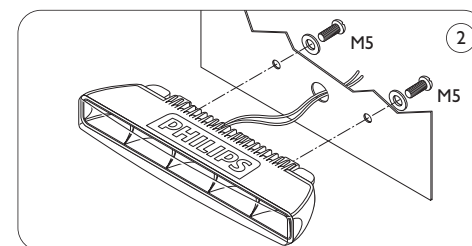
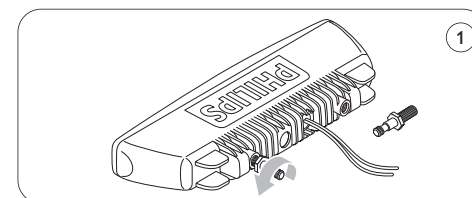

- 6 sv Anslutning av Philips LED Daytime-lampor
 NO Slik kopler du til Philips LED Daytime lysmodulene
 DA El-tilslutning af Philips LED Daytime-lygter

⚠ SV **Obs!**

Innan du ansluter Philips LED Daytime-lamporna till bilbatteriet, observera följande viktiga säkerhetsföreskrifter:

⚠ NO **Advarsel**

Før du kopler til Philips LED Daytime lysmodulen til bilens batteri, må du være sikker på at du har full forståelse for følgende forholdsregler:

⚠ DA **Forsigtig**

Vær sikker på at have forstået følgende vigtige el-forholdsregler rigtigt, før Philips LED Daytime-lygterne tilsluttes vognens batteri:

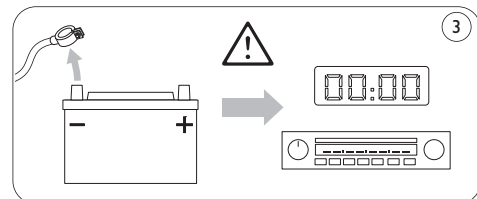
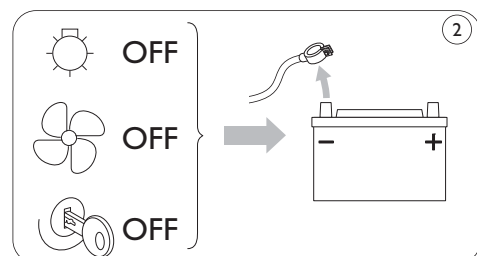
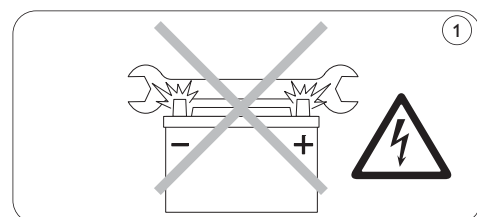
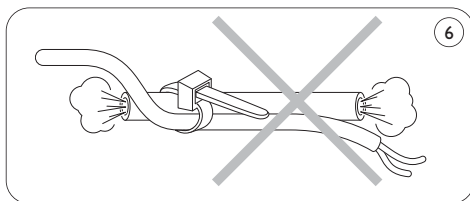
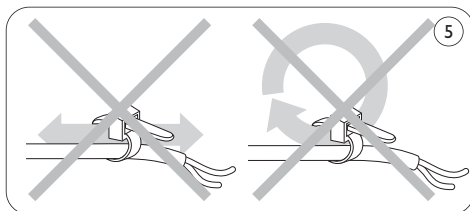
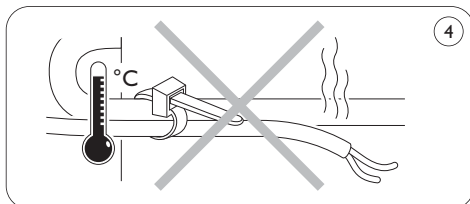

⚠ sv **Viktigt**

Gör inga ändringar på lampans kabelhärva. Detta kan leda till överhettning eller kortslutning och orsaka brand i bilen.

Philips fransäger sig allt ansvar för fel som uppstår till följd av ändringar på lampans kabelhärva.

⚠ NO **Viktig**

Lysmodulens ledningsnett må ikke endres. Det kan føre til overoppheting eller kortslutning, noe som kan medføre brann i bilen.

Philips kan ikke holdes ansvarlig for problemer som skyldes at ledningsnettets har blitt endret.

⚠ DA **Vigtigt**

Lampeledningerne må ikke ændres. Ellers kan der ske overophedning eller kortslutning med deraf følgende brand i bilen.

Philips fralægger sig ethvert ansvar for fejl, som skyldes ændring af lampens ledningsbundt.

SV **Kopplingsanvisningar**

Följ i bilden nedan i rätt ordning för att ansluta LED Daytime-lamporna.

NO **Koplingsinstruksjoner**

Ved tilkopling av LED Daytime lysmodulene, overhold rekkefølgen i kopplingskjemaet under.

DA **Ledningsføringsanvisninger**

Følg nedenstående ledningsdiagram i den anførte rækkefølge:

⚠ SV

Läs viktig information på sid 30-31 angående elektrisk anslutning i Sverige, Norge och Finland.

⚠ NO

Les viktig informasjon om tilkobling for norske, svenske og finske biler på side 30-31.

⚠ DA

Læs vigtig information på side 30-31 om elektrisk tilslutning for svenske, norske og finske biler.

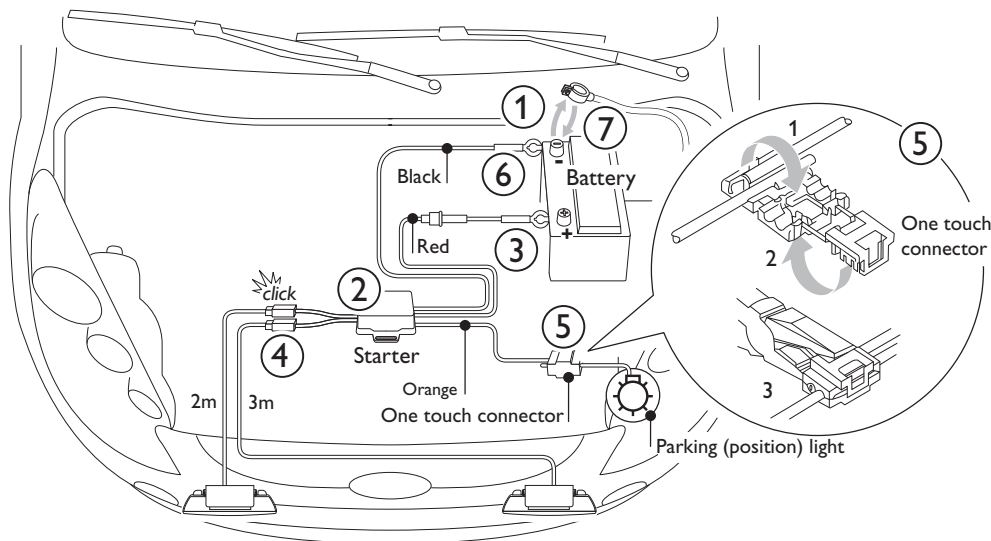

EN	SV	NO	DA
Black	Svart	Sort	Sort
Red	Röd	Rød	Rød
Orange	Orange	Oransje	Orange
Battery	Batteri	Batteri	Batteri
Starter	Startmotor	Starter	Starter
One-touch connector	Klämkontakt	Trykk-kontakt	Direkte stikkonnettor
Parking (position) light	Parkeringsljus	Parkeringslys	Parkeringslys

1 su Tärkeää

Kiitämme sinua siitä, että ostit Philips LED Daytime Lights (Philips LED Daytime -valot). Varaa hieman aikaa lukeaksesi LED Daytime -valojen asennusohjeet, ennen kuin asennat LED Daytime -valot autoosi.

Philips-takuu on voimassa vain sillä edellytyksellä, että tuotetta käytetään vain sille tarkoitettuun käyttöön käyttöohjeita noudattaen ja takuukorvauksen vaatija esittää alkuperäisen laskun, josta selviää ostopäivä, myyjän nimi ja tuotteen nimi, malli ja valmistusnumero.

Me suosittelemme, että säilytät aina Philips LED Daytime -valojen asennusohjetta autossasi omaa käyttöäsi varten.

LED Daytime -valot on testattu ja hyväksytty päiväkäyttöön säädöksen ECE R87 mukaisesti.

E4 00013 by KEMA BV Netherlands

Philips LED Daytime -valot syttyvät ja sammuvat automaattisesti.

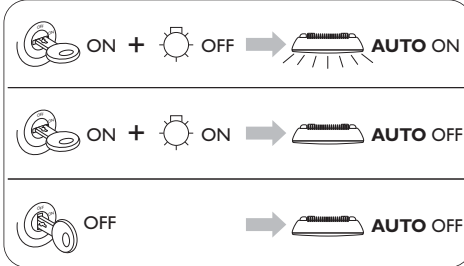

SU Lue tärkeä tiedote Suomen, Ruotsin ja Norjan sähkökytkentöihin liittyen sivulta 30-31.

⚠ Tärkeitä käyttöhuomioita

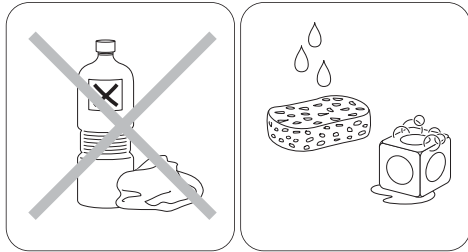
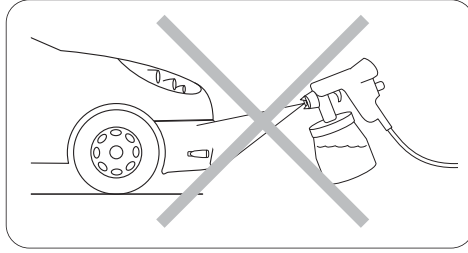

- Katso myös **varoituksia**-kohtia tekstissä.
- Toimita pakkaus paikalliseen kierrätyskeskukseen.

2 Pakkauksen sisältö

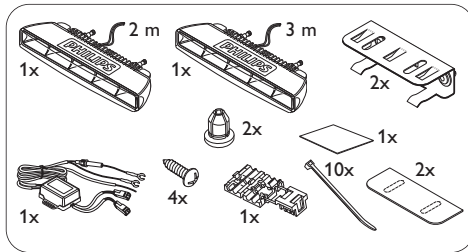

3 Philips LED Daytime -valo mitat

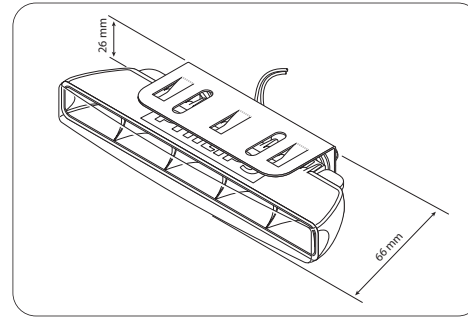
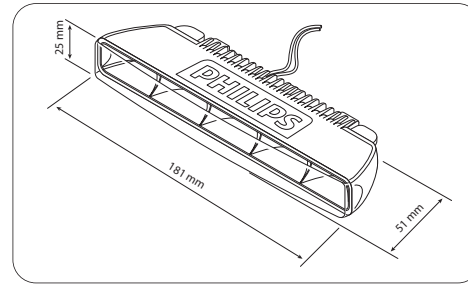

4 Mihin asentaa Philips LED Daytime -valot

Lainmukainen asennus ECE-säädös 48

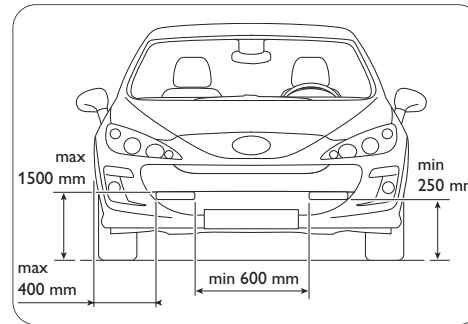

Varmista, että LED Daytime -valojen kiinnityspaikka vastaa yllä olevaa kuvaa.

5 Miten asentaa Philips LED Daytime -valot

⚠ Varoitus!

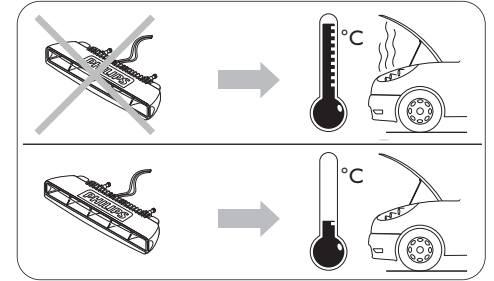

Miten asentaa Philips LED Daytime -valot käyttäen pihnikiinnitysalustoja

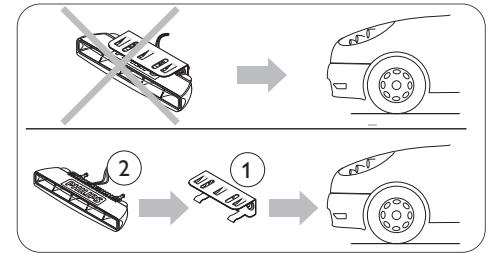

Laita LED Daytime -valoyksikkö pihnikiinnitysalustaan vasta, kun alusta on asennettu autoosi!

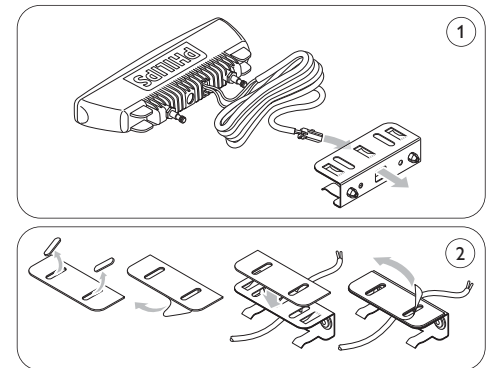

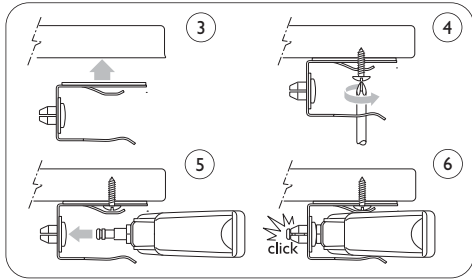

Miten asentaa Philips LED Daytime -valot ilman pihkkiinnitysalustoja.

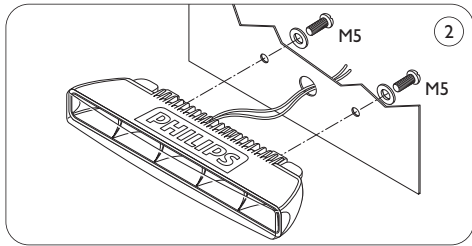
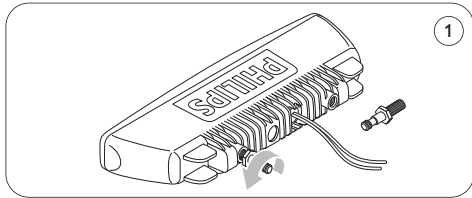

6 Miten kytkeä Philips LED Daytime -valot

⚠ Varoitus!

Ennen kuin kytket Philips LED Daytime -valot autosi akkuun, varmista, että ymmärrät seuraavat tärkeät johdotusta koskevat varoitukset:

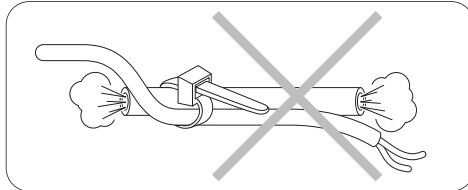
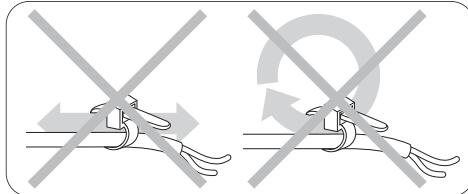
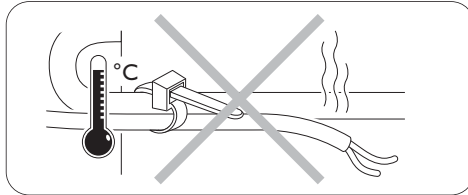
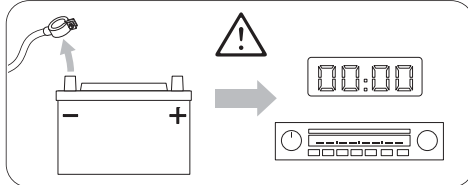
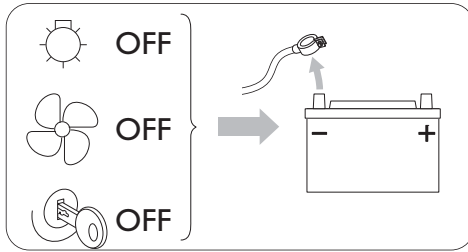
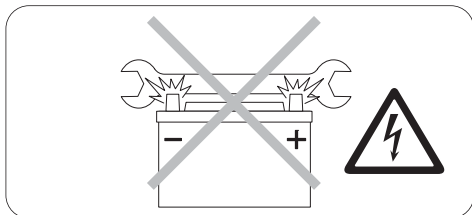

⚠ Tärkeää

Älä muuta lampun johtoja. Se voi aiheuttaa ylikuumentumista tai oikosulun ja tulipalon autossa. Philips ei ota vastuuta vioista, jotka aiheutuvat lampun johtoihin tehdyistä muutoksista.

Johdotusohjeet

Tee LED Daytime -valojen johdotus noudattaen alla olevaa numeroitua toimenpidesarjaa.

⚠ SU Lue tärkeä tiedote Suomen, Ruotsin ja Norjan sähkökytkentöihin liittyen sivuilta 30-31.

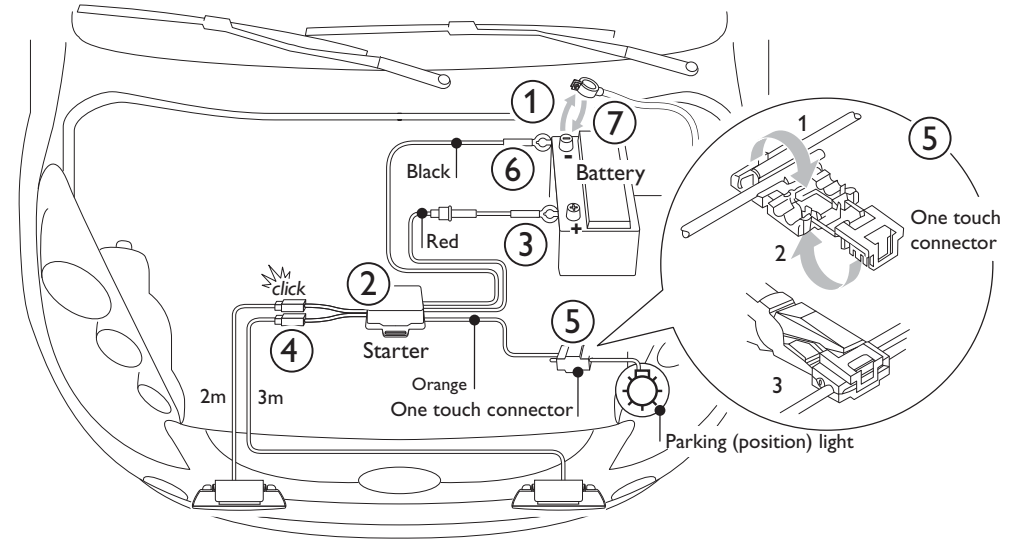

EN	SU
Black	Musta
Red	Punainen
Orange	Oranssi
Battery	Akku
Starter	Käynnistys
One-touch connector	Yksinkertainen liitin
Parking (position) light	Seisontavalo

△ EN **Important** In these countries, **you may** connect the orange cable to the low-beam cable rather than to the parking (position) light cable. To use Philips LED Daytime Lights instead of low-beam lights, simply switch on the parking (position) lights.

This may not be implementable on every vehicle, in doubt contact a professional.

△ DE **Achtung** In diesen Ländern **können Sie** das orangefarbene Kabel auch an das Abblendlicht anstatt an das Park-(Stand-)licht anschließen. Um die Philips LED Daytime Lights an Stelle des Abblendlichts zu nutzen, schalten Sie dann einfach das Park- (Stand-)licht ein.

Dieser Anschluss ist unter Umständen nicht in jedem Fahrzeug möglich, im Zweifelsfall kontaktieren Sie bitte einen Fachmann.

△ FR **Important** Dans ces pays, **vous pouvez** connecter le câble orange sur celui des feux de croisement au lieu des feux de position. Pour utiliser les Philips LED Daytime Lights au lieu des feux de croisement, il suffit d'allumer les feux de position.

Il se peut que cela ne soit possible que sur certains véhicules. Dans le doute, contactez un professionnel.

△ NL **Belangrijk** In deze landen **kunt u** de oranje kabel aansluiten op de dimlichtkabel, in plaats van op de kabel van de parkeerlichten. Als u de Philips LED-dagrijlichten wilt gebruiken in plaats van de dimlichten, kunt u daarna eenvoudig de parkeerlichten aanschakelen.

Dit is misschien niet in elke auto mogelijk. Neem in geval van twijfel contact op met een professional.

△ ES **Importante** En estos países, **se puede** conectar el cable naranja al cable de las luces de cruce, en vez de conectarlo al cable de las luces de posición. Para usar las Philips LED Daytime Lights en vez de las luces de cruce, basta con encender las luces de posición.

En algunos vehículos no es posible hacerlo así: en caso de duda, consulte a un profesional.

△ IT **Importante** In questi paesi, è **possibile** connettere il cavo arancione al cavo dei fari anabbaglianti anziché al cavo delle luci di posizione. Per utilizzare i fari diurni Philips LED Daytime Lights al posto dei fari anabbaglianti, basta accendere le luci di posizione.

Questa soluzione potrebbe non essere attuabile su tutti i veicoli. In caso di dubbio consultare un tecnico specializzato.

△ PT **Importante** Nestes países, é **possível** conectar o cabo cor de laranja ao cabo de luzes de cruzamento no lugar das luzes de presença. A fim de utilizar as Philips LED Daytime Lights no lugar das luzes de cruzamento, basta acender as luzes de presença.

Talvez isto só seja possível em alguns veículos. Em caso de dúvida, entre em contacto com um profissional.

△ RU **Внимание** В этих странах **Вы вправе** соединить оранжевый провод с проводом ближнего света, а не с проводом габаритного фонаря. Чтобы воспользоваться светодиодными фонарями дневного света Philips вместо фонарей ближнего света, достаточно просто включить габаритные фонари.

Этот способ не обязательно может быть применим на любой машине. В случае сомнений обратитесь к профессионалу.

△ PL **Ważne** W tych krajach **można** podłączyć pomarańczowy przewód do przewodu świateł mijania zamiast do przewodu świateł pozycyjnych. Aby włączyć światła do jazdy dziennej Philips LED daytime lights zamiast świateł mijania, wystarczy włączyć światła pozycyjne.

Może nie być to możliwe w każdym samochodzie. Jeśli masz wątpliwości, skontaktuj się ze specjalistą.

△ SV **Viktigt** I dessa länder **kan** den orangea kabeln kopplas till halvljuset i stället för till parkerings (positions) ljuset. För att använda Philips LED-varselljus i stället för halvljus, slå på parkerings (positions) ljuset.

Installation kan variera mellan olika bilmodeller/årsmodeller, vid osäkerhet kontakta verkstad.

△ NO **Viktig** I disse landene, **kan** du koble den oransje ledningen til nærlys ledningen istedenfor parkeringslys ledningen. For å tenne Philips LED Daytime Lights istedenfor nærlysene, vri lysbryteren til Parkeringslys posisjon.

Det kan være forskjellig tilkobling på noen bilmodeller, hvis du er i tvil, kontakt et verksted.

△ DA **Vigtigt** I disse lande, **kan man** tilslutte det orange kabel til nærlyskablet i stedet for positionslyskablet. For at tænde Philips LED Daytime lygterne og slukke nærlyset, skal man blot sætte lyskontakten i positionslys-stilling.

Dette kan være anderledes for visse bilmodeller, i tvivlstilfælde kontakt dit værksted.

△ SU **Tärkeää** Näissä maissa on mahdollista kytkeä oranssi kaapeli lähivalokaapeliin parkkivalokaapeliin sijaan. Käyttääksesi Philips LED päivävaloja lähivalojesi sijasta, sinun tarvitsee vain kytkeä parkkivalot päälle.

Tämä ratakaus ei välttämättä sovi kaikkiin automalleihin. Jos asiasta on epäilyksiä, ota yhteyttä ammattilaiseen.

00 800 7445 4775

Toll-free information